

BK1/2 BIURKO JEDNOOSOBOWE

WYSOKOŚĆ GÓRNEJ PŁASZCZYZNY BLATU NAD POSADZKĄ: 78cm
 WYKONAĆ 1 SZT. WG RYSUNKU I 1 SZT. W ODBICIU LUSTRZANYM

UWAGI SZCZEGÓLNE:

1. FAKTURA I KOLORYSTYKA WSZYSTKICH FRONTÓW ORAZ GÓRNEJ POWIERZCHNI BLATÓW OKREŚLONA JEST NA RYSUNKU KOLORYSTYKI POMIĘSZCZENIA.
2. OSŁONY I INNE AKCESORIA MEBLOWE (FURNICA) – STAL NIERDZEWNA SATYNOWANA.
3. ILOŚCI POSZCZEGÓLNYCH MEBLI I ELEMENTÓW MEBLOWYCH W ZESTAWIENIU WYPOSAŻENIA MEBLOWEGO.

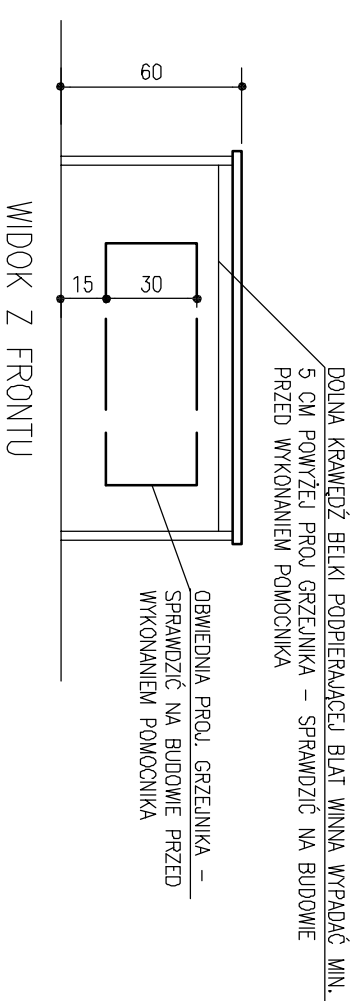
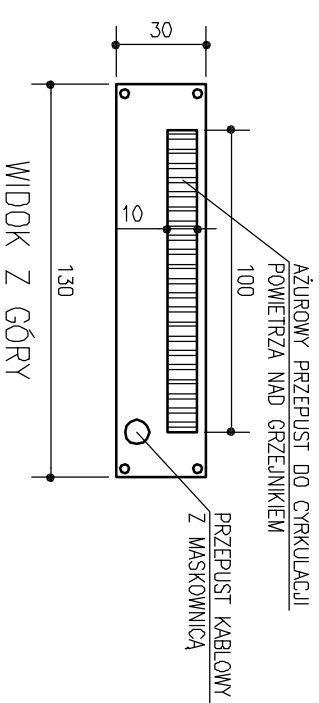

BK1/8 POMOCNIK

WYKONAĆ 1 SZT. WG RYSUNKU I 1 SZT. W ODBICIU LUSTRZANYM

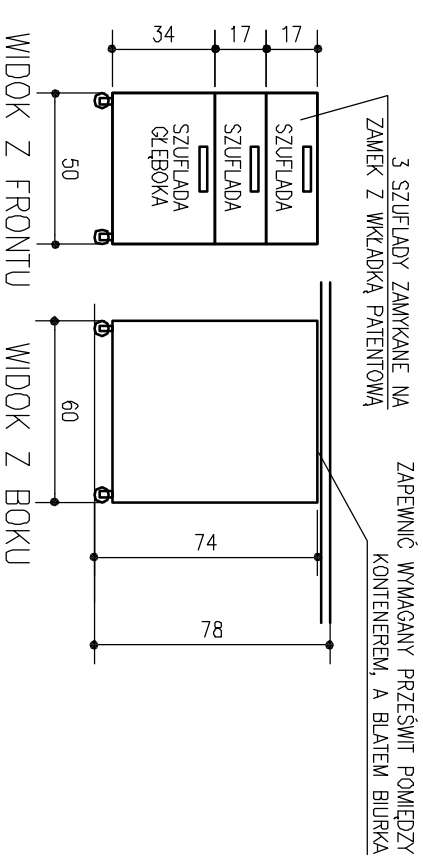

BK1/5 KONTENER NA KÓŁKACH SKRĘTNYCH

UWAGI OGÓLNE:

1. NINIJSZY RYSUNEK JEST SYNTETYCZNYM RYSUNKIEM IDEOWYM – ZAKOŹENIOWYM, NA KTÓREGO PODSTAWIE NALEŻY SPORZĄDZIĆ RYSUNKI WARSZTATOWE.
2. PRZED WYKONANIEM RYSUNKÓW WARSZTATOWYCH I REALIZACJĄ ELEMENTÓW WSZYSTKIE WYMIARY NALEŻY SPRAWDZIĆ NA BUDOWIE.
3. PRZED REALIZACJĄ ELEMENTÓW RYSUNKI WARSZTATOWE NALEŻY UZGODNIĆ Z WYKONAWCĄ I PROJEKTANTEM.
4. MATERIAŁY, FAKTURY I KOLORYSTYKĘ WYKONCZENIOWĄ NALEŻY UZGODNIĆ Z UŻYTKOWNIKIEM I PROJEKTANTEM PRZEDKŁADAJĄC ORYGINALNE PRÓBKI MATERIAŁOWE.

BK1/9 STOLIK POMOCNICZY

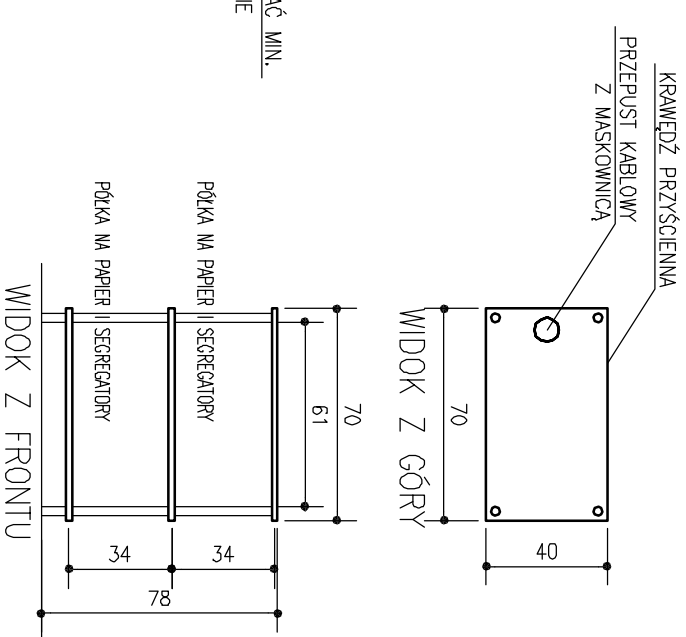

AUTORSKIE STUDIO ARCHITEKTONICZNE WOJCIECH TRACZYK UL. LUDWIKI 10, 61-054 POZNAŃ		ZAMAWIA- JĄCY:	AKADEMIA WYCHOWANIA FIZYCZNEGO UL. KRÓLOWEJ JADWIGI 27/39, 61-871 POZNAŃ
PROJEKT WYKONAWCZY		PRZEDMIOT OPRACOWANIA:	PRZEBUDOWA POMIĘSZCZEN W BUDYNKU GŁÓWNYM AMF DLA POTRZEB KATEDRY BIOMECHANIKI
Faza projektu:		OBIEKT:	BUDYNEK GŁÓWNY AMF
ARCHITEKTURA		RYSUNKU:	MEBLE BIUROWE
BRANŻA:		ARCHITEKTURA	BK1/2, BK1/3, BK1/4, BK1/5, BK1/8, BK1/9
ARCHITEKTURA		ARCHITEKTURA	MB/08
PROJEKTANT:		WŁOJCIECH TRACZYK	
FUNKCJA:	IME I NAZWISKO:	SPECJALNOŚĆ:	NR URZĄD.
ZLEC.	DATA OPRAC.	SKALA:	PODPIS:
01/2013	03/2013	1:25	NR RYSUNKU
PROJEKTANT BUDYNKU: PROF. ARCH. MAREK LEVKAM (1908-1983)			NR ARK. 18.3