

DOLNA KRAWIEDŹ FRYZU ZAMYKAJĄCEGO  
DO PŁASZCZYNY SUFITU  
I MASKUJĄCEGO PRÓWADNICE DRZWI SUWANYCH

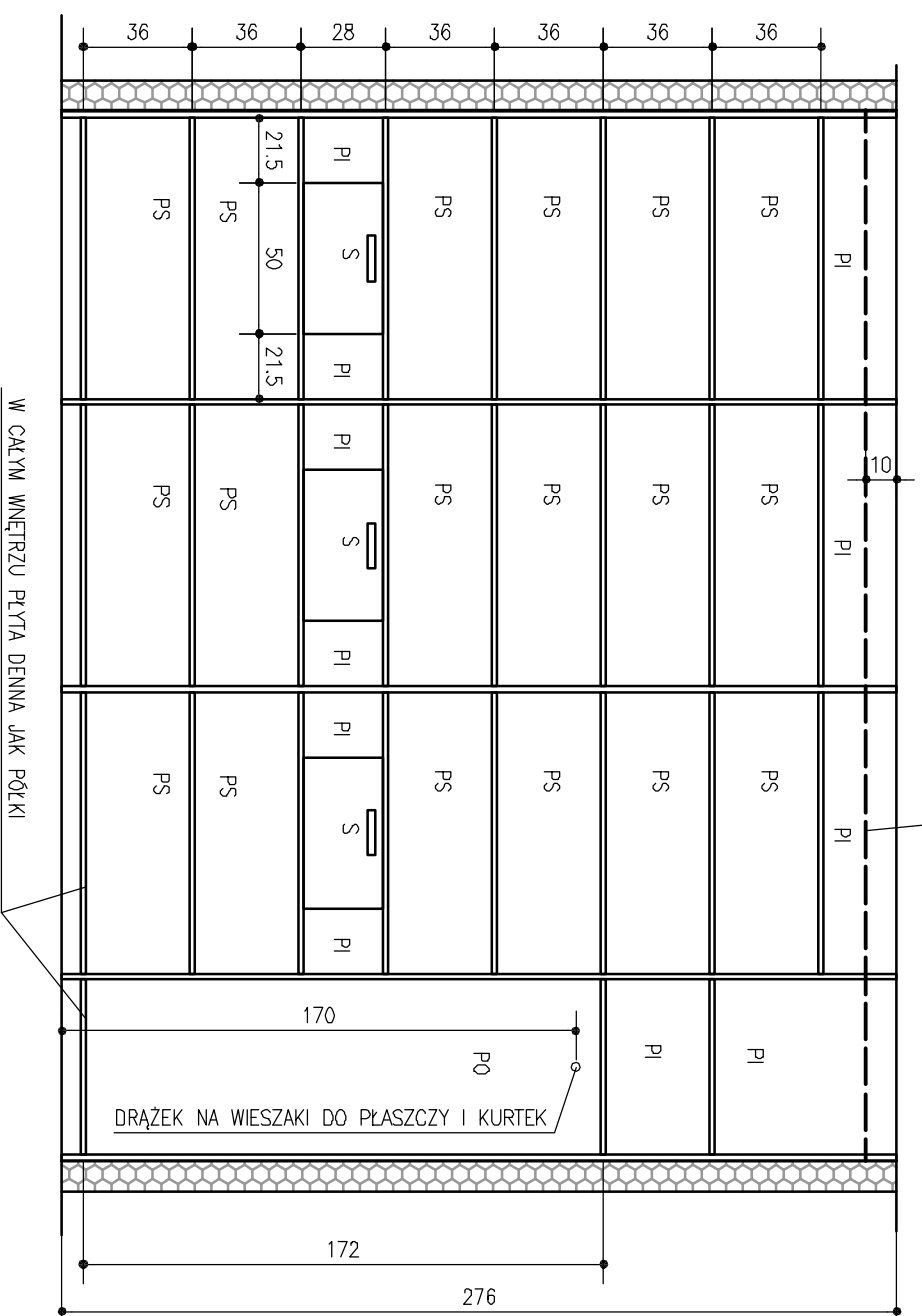

W CAŁYM WNIĘTRZU PŁYTA DENNA JAK PÓŁKI

S – SZUFLADA  
PS – PÓŁKA NA SEGREGATORY  
PI – PÓŁKI INNE  
P0 – PRZEDZIAŁ ODZIEŻOWY

## WIDOK FRONTOWY (POMINIĘTO DRZWI SUWANE)

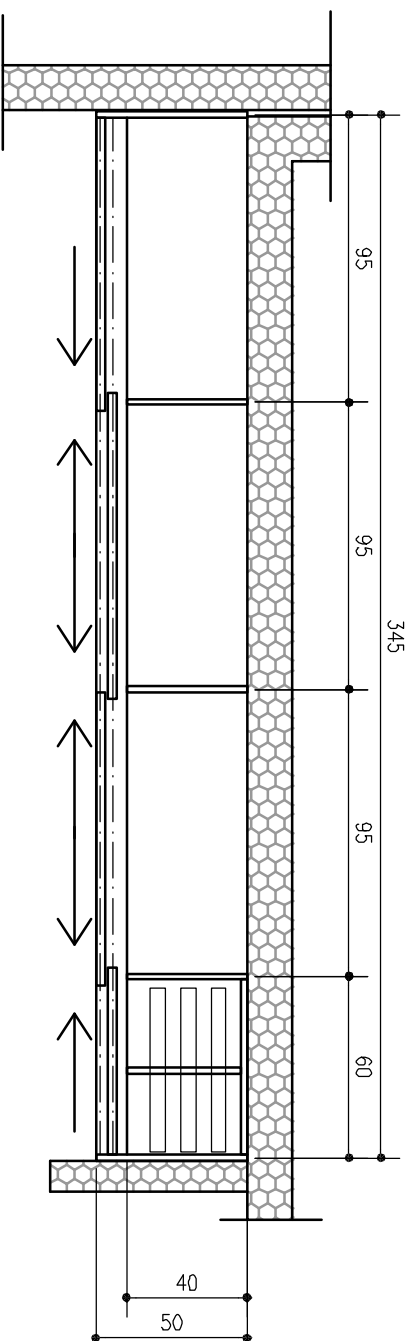

## ZABUDOWA BK2/13

### UWAGI SZCZEGÓLNE:

1. FAKTURA I KOLORYSTYKA FRONTÓW DRZWI SUWANYCH, PŁYT ZEWNĘTRZNEJ OBUDOWY, PIONOWYCH PŁYT DZIELĄCYCH WNIĘTRZE, PÓŁEK I SZUFLAD OKREŚLONA JEST NA RYSUNKU KOLORYSTYKI POMIESZCZEŃ.
2. AKCESORIA MEBLOWE (FURNICA) – STAL NIERDZEWNA SATYNOWANA.
3. WSZYSTKIE DRZWI SUWANE ZAMYKANE NA ZAMEK TRZYPUNKTOWY (BLOKADA POŚRODKU, GÓRĄ I DOŁEM) Z WKŁADKĄ PATENTOWĄ.
4. SZUFLADY ZAMYKANE NA ZAMEK Z WKŁADKĄ PATENTOWĄ.

### UWAGI OGÓLNE:

1. NINIJSZY RYSUNEK JEST SYNTETYCZNYM RYSUNKIEM IDEOWYM – ZAKOŹENIOWYM, NA KTÓREGO PODSTAWIE NALEŻY SPORZĄDZIĆ RYSUNKI WARSZTATOWE.
2. PRZED WYKONANIEM RYSUNKÓW WARSZTATOWYCH I REALIZACJĄ ELEMENTÓW ZABUDOWY WSZYSTKIE WYMIARY NALEŻY SPRAWDZIĆ NA BUDOWIE.
3. PRZED REALIZACJĄ ZABUDOWY RYSUNKI WARSZTATOWE NALEŻY UZGODNIĆ Z UŻYTKOWNIKIEM I PROJEKTANTEM.
4. MATERIAŁY, FAKTURY I KOLORYSTYKĘ WYKONCZENIOWĄ NALEŻY UZGODNIĆ Z UŻYTKOWNIKIEM I PROJEKTANTEM PRZEDKŁADAJĄC ORYGINALNE PRÓBKI MATERIAŁOWE.

AUTORSKIE STUDIO ARCHYTEKTONICZNE WOJCIECH TKACZYK UL. LUDWIK 10, 61-054 POZNAŃ		ZAMAWIAJĄCY: AKADEMIA WYCHOWANIA FIZYCZNEGO UL. KRÓLOWEJ JADWIGI 27/39, 61-871 POZNAŃ	
PROJEKT WYKONAWCZY		PRZEDMIOT OPRACOWANIA WNIOSK:	
PRZY UL. KRÓLOWEJ JADWIGI 27/39 W POZNANIU		BUDYNEK GŁÓWNY AMF ZABUDOWA WNIĘKOWA BK2/13	
Faza projektu: ARCHITEKTURA		Nazwa projektu: ARCHITEKTURA	
Nazwa rysunku: ARCHITEKTURA		Nazwa rysunku: ARCHITEKTURA	
Branża: ARCHITEKTURA		Branża: ARCHITEKTURA	
Architektura: Wojciech Tkaczyk		Architektura: Wojciech Tkaczyk	
Funkcja: mgr inż. arch.		Funkcja: mgr inż. arch.	
Zlec.: 01/2013		Data oprac.: 03/2013	
Projektant: Prof. Arch. Marek Lętkam (1908-1983)		Projektant: Prof. Arch. Marek Lętkam (1908-1983)	